



Concept - Car

OPINIA TECHNICZNA

C-C/059/22

- Dotyczy:** *Samochód osobowy Fiat Seicento
Nr identyfikacyjny VIN: ZFA18700000670302
Nr rejestracyjny: DW 4AN58*
- Zleceniodawca:** *Państwowe Gospodarstwo Wodne Wody Polskie
ul. Żelazna 59A
00-848 Warszawa
NIP 5272825616
Odbiorca/miejsce dostawy:
Państwowe Gospodarstwo Wodne Wody Polskie
Zarząd Zlewni w Lesznie
ul. Chociszewskiego 12
64-100 Leszno*
- Zakres opinii:** *Określenie stanu technicznego
oraz wycena wartości pojazdu*

Leszno, dn. 30 stycznia 2022 r.

Opinia techniczna nr C-C/059/22

Rzeczoznawca: dr inż. Grzegorz Feliczak – certyfikowany rzeczoznawca samochodowy nr RS 001029

Zleceniodawca: Państwowe Gospodarstwo Wodne Wody Polskie
ul. Żelazna 59A
00-848 Warszawa
NIP 5272825616
Odbiorca/miejsce dostawy:
Państwowe Gospodarstwo Wodne Wody Polskie
Zarząd Zlewni w Lesznie
ul. Chociszewskiego 12
64-100 Leszno

Zakres zlecenia: Wycena wartości pojazdu

1) Identyfikacja pojazdu

Pojazd zbadano w Szymonkach w obecności przedstawiciela zleceniodawcy.

1	Rodzaj pojazdu		Samochód osobowy
2	Rodzaj nadwozia		Hatchback
3	Producent	Marka Model	Fiat Seicento
4	Numer identyfikacyjny pojazdu VIN		ZFA18700000670302
5	Rok produkcji		2001 ^[1]
6	Data pierwszej rejestracji		20.04.2001 ^[1]
7	Wskazanie drogomierza		125338 km
8	Silnik ^[1]	Typ Pojemność [cm ³] Moc [kW]	OTTO (ZI) 899 29
9	Lakier	Kolor Rodzaj	Niebieski Metalizowany

[1] – na podstawie dowodu rejestracyjnego pojazdu DR/BAO 5123679, udostępnionego przez zleceniodawcę;

2) Podstawa opinii i dokumentacja

Realizując niniejszą opinię opierano się m.in. na:

1. oględzinach przedmiotowego pojazdu dokonanych w dniu 28.01.2022 r. w Szymonkach w obecności przedstawiciela zleceniodawcy,
2. autoryzowanym systemie Info-Ekspert i EUROTAX do wyceny wartości pojazdów,
3. notowaniach wartości porównywalnych modeli publikowanych w prasie fachowej,
4. ofertach sprzedaży porównywalnych modeli dostępnych na internetowych stronach giełd motoryzacyjnych,

oraz na:

5. dowodzie rejestracyjnym DR/BAO 5123679, udostępnionej przez przedstawiciela zleceniodawcy,
6. informacjach portalu: www.historiapojazdu.gov.pl,
7. oświadczeniu przedstawiciela zleceniodawcy.

3) Oględziny przedmiotowego pojazdu

Oględziny przedmiotowego pojazdu dokonano w dniu 28.01.2022 r. w Szymonkach w obecności przedstawiciela zleceniodawcy. Do oględzin przedstawiono pojazd zarejestrowany o danych jak powyżej w stanie technicznym i wizualnym poniżej przeciętnej, ze śladami długiego okresu jego nieużytkowania, uszkodzeniami oraz brakami.

Na podstawie powyższych informacji stwierdza się, że:

- **Przebieg i serwisowanie pojazdu** – podczas oględzin drogomierz wskazywał 125338 km. Brak było możliwości stwierdzenia faktu serwisowania pojazdu. Na podstawie wpisie w dowodzie rejestracyjnym oraz informacjach portalu www.historiapojazdu.gov.pl, ważność badania technicznego upłynęła w dniu 20.10.2021 r.

- **Nadwozie** – nadwozie pojazdu ze śladami dłuższego czasu nieużytkowania w stanie technicznym i wizualnym poniżej przeciętnej. Podczas oględzin przeprowadzono badanie powłoki lakierowej (wynik w załącznikach). Stwierdzono nadmierną jej grubość na pokrywie komory silnika oraz drzwiach P, świadcząca o przeprowadzaniu ich naprawy. Oględziny ujawniły również:
 - i. zderzak przedni – pęknięty, (fot 4),
 - ii. pokrywa komory silnika – wgnieciona/pęknięcie powłoki lakierowej, (fot 13),
 - iii. drzwi L – zarysowane (fot 14),
 - iv. błotnik TL – zarysowany (fot 15),
 - v. dach – odpryski i zmatowienie powłoki lakierowej (fot 18-20),
 - vi. pokrywa komory bagażnika – wgnieciona, (fot 16,20),
 - vii. drzwi P – zarysowane (fot 17),

- **Podwozie i układ jezdny** – zużyty adekwatnie do przebiegu i czasu eksploatacji pojazdu ze śladami dłuższego czasu jego nieużytkowania. Ze względu na brak możliwości wykonania badań trakcyjnych nie sprawdzono pozostałych elementów podwozia i układu jezdny. Podczas oględzin zbadano wysokość rzeźby bieżnika (wynik w załącznikach). Ogumienie pojazdu starte i spękane.

- **Silnik i skrzynia biegów** – Silnik i skrzynia biegów zamontowane w pojeździe ze śladami zabrudzeń eksploatacyjnych, wyciekami oraz śladami dłuższego nieużytkowania (fot 22-24). Podczas oględzin brak było możliwości uruchomienia silnika.

- **Wnętrze i wyposażenie pojazdu** – wnętrze zużyte ponadnormatywnie, zabrudzone i zużyte. Stwierdzono między innymi:
 - i. tapicerka fotela PL – rozdarta/zabrudzona, (fot 10).
 - ii. tapicerka fotela PP – zabrudzona, (fot 11).
 - iii. tapicerka kanapy tylnej - zabrudzona, (fot 12).

4) Wartość przedmiotowego pojazdu

Wartość bazową przedmiotowego pojazdu oszacowano na podstawie katalogów EUROTAX (wydruk w załączeniu) i Info-Ekspert oraz analizy ofert sprzedaży porównywalnych modeli, dostępnych w dniu wykonywania niniejszej opinii, zamieszczonych na stronach internetowych giełd motoryzacyjnych: <http://www.otomoto.pl/>, <http://moto.allegro.pl>, <http://gratka.pl>, <http://autogielda.pl>, <http://auto-gielda.pl>, <http://moblie.de>. Na podstawie wyżej wymienionych źródeł, można stwierdzić, że wartość bazowa pojazdu:

- danego rocznika pojazdu,
- danego producenta, typu i rodzaju,
- sprawnego technicznie i dopuszczonego do ruchu,
- o stanie technicznym i zużyciu adekwatnym do przebiegu,
- o średnim zużyciu ogumienia,
- bez widocznych śladów uszkodzeń i braków w wyposażeniu,

Biorąc jednak pod uwagę, że przedmiotowy pojazd:

- nie posiada ważnego badania technicznego,
- posiada uszkodzenia i braki,
- posiada zużyte ogumienie,
- posiada zużyte i zaniedbane wnętrza,
- brak jest możliwości uruchomienia silnika, a tym samym stwierdzenia jego sprawności,
- brak jest możliwości sprawdzenia działania podzespołów układu jezdnego,

wydają się, że jego naprawa, uwzględniając średnie stawki roboczogodzinowe za naprawę blacharsko – lakiernicze i mechaniczne oraz ceny części zamiennych, jest ekonomicznie nieuzasadniona, gdyż przekroczyć może wartość bazową pojazdu w stanie sprawnym technicznie i nieuszkodzonym.

5) Uwagi

1. Rzeczoznawca wydając niniejszą opinię nie odpowiada za ukryte wady i uszkodzenia części oraz wady montażu pojazdu, jak również wady prawne i błędy w dokumentacji pojazdu.
2. Rzeczoznawca wydając niniejszą opinię nie odpowiada za treść opinii opartą na informacjach, co do których został wprowadzony w błąd przez zleceniodawcę lub, które zostały oparte na dowodach zakwestionowanych przez uprawnione organa.
3. Niniejsza opinia nie jest gwarancją niezawodności zespołów i podzespołów pojazdu. Została sporządzona wyłącznie na podstawie oględzin w warunkach istniejących w miejscu badania.
4. Niniejsza opinia techniczna nie obejmuje badania oryginalności numerów identyfikacyjnych pojazdu i nie może być w takich celach wykorzystywana.
5. Ze względu na brak możliwości nie przeprowadzono kontroli układów elektronicznych pojazdu. W związku z powyższym niniejsza opinia nie stanowi o faktycznym stanie technicznym układów elektronicznych ww. pojazdu.
6. Oszacowana wartość rynkowa stanowi podstawę negocjacji i może odbiegać od ostatecznej ceny kontraktowej ustalonej między kupującym i sprzedającym.
7. Opinię sporządzono bezstronnie zgodnie z najlepszą wiedzą i sumieniem rzeczoznawcy.

Rzeczoznawca
Nr RS 001029



Leszno, 30.01.2022 r.

Załączniki:

- Dokumentacja fotograficzna pojazdu – 22 zdjęcia;
- Wycena w systemie EUROTAX – 2 strony;
- Protokół pomiarowy lakieru i ogumienia – 1 strona;
- Wydruk z portalu www.historiapojazdu.gov.pl – 3 strony;

DOKUMENTACJA FOTOGRAFICZNA

Fot.1. Widok ogólny przód strona prawa



Fot.2. Widok ogólny tył strona lewa



Fot.3. Widok ogólny tył strona prawa



Fot.4. Widok ogólny przód strona lewa



Fot.5. Numer identyfikacyjny VIN

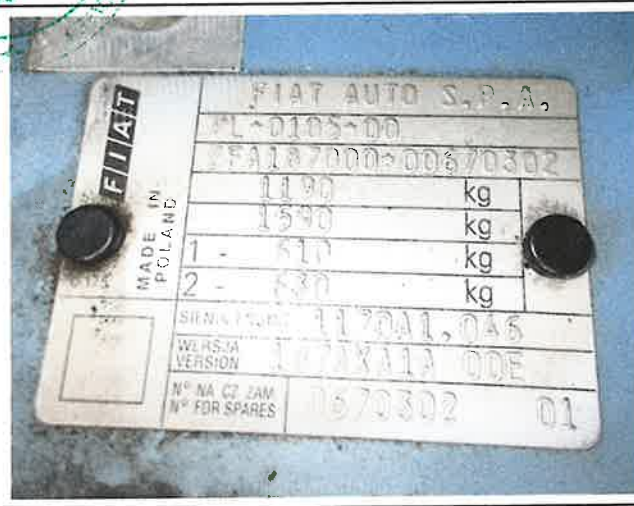

Fot.6. Tabliczka znamionowa



Fot.7. Wskazanie drogomierza



Fot.8. Wnętrze pojazdu



Fot.9. Wnętrze pojazdu



Fot.10. Uszkodzona tapicerka fotela PL



Fot.11. Zabrudzone wnętrze



Fot.12. Zabrudzone wnętrze



Fot.13. Uszkodzona pokrywa komory silnika



Fot.14. Uszkodzone drzwi L



Fot.15. Uszkodzony błotnik TL



dr inż. Grzegorz Feliczak
RS 001029

Fot.16. Uszkodzona pokrywa komory bagażnika



Fot.17. Uszkodzone drzwi P



Fot.18. Uszkodzony dach



Fot.19. Uszkodzony dach



Fot.20. Uszkodzony dach oraz pokrywa komory bagażnika



Fot.21. Komora bagażnika



Fot.22. Komora silnika



Fot.23. Komora silnika



Fot.24. Komora silnika

Numer wyceny 214051
Data wyceny 2022-01-30
Wycena na dzień 2022-01-30

Eurotax

Part of Autovista Group

DANE KLIENTA / WŁAŚCICIELA

Imię i nazwisko / Adres: PGW Wody Polskie, Zarząd Zlewni w Lesznie, ul. Chociszewskiego 12, Leszno

DANE POJAZDU - KOD EC 0041379

Numer rejestracyjny / numer VIN / numer silnika:	DW4AN58 / ZFA18700000670302 / ---
Data pierwszej rejestracji / wiek w miesiącach:	2001-04-20 / 249
Przebieg rzeczywisty (km):	125 338
Przebieg standardowy / różnica (km):	155 400 / -30 062
Liczba właścicieli:	1
Stan pojazdu:	Przeciętny
Marka:	FIAT
Model:	Seicento 98-05
Typ:	Seicento Fun / Olimpia
Rodzaj nadwozia / liczba drzwi / liczba miejsc:	Hatchback / 3 / 5
Okres dostępności:	2000-05-01 - 2002-12-31
Pojemność silnika (ccm):	899
Moc kW / KM:	30 / 41
Paliwo:	Benzyna
Układ / liczba cylindrów:	R / 4
Skrzynia / liczba biegów:	M / 5



WYPOSAŻENIE STANDARDOWE POJAZDU

- 4/5 zagłówki
- Lusterka zewnętrzne regulowane mechanicznie
- Skrzynia manualna, 5-biegowa
- Wycieraczka szyby tylnej
- Immobilizer
- Radio-Magnetofon
- Szyby barwione
- Zderzaki w kolorze nadwozia

POMIAR GRUBOŚCI POWŁOKI LAKIEROWEJ I OGUMIENIA

Marka, model, typ pojazdu	Fiat Seicento
Nr rejestracyjny	DW 4AN58

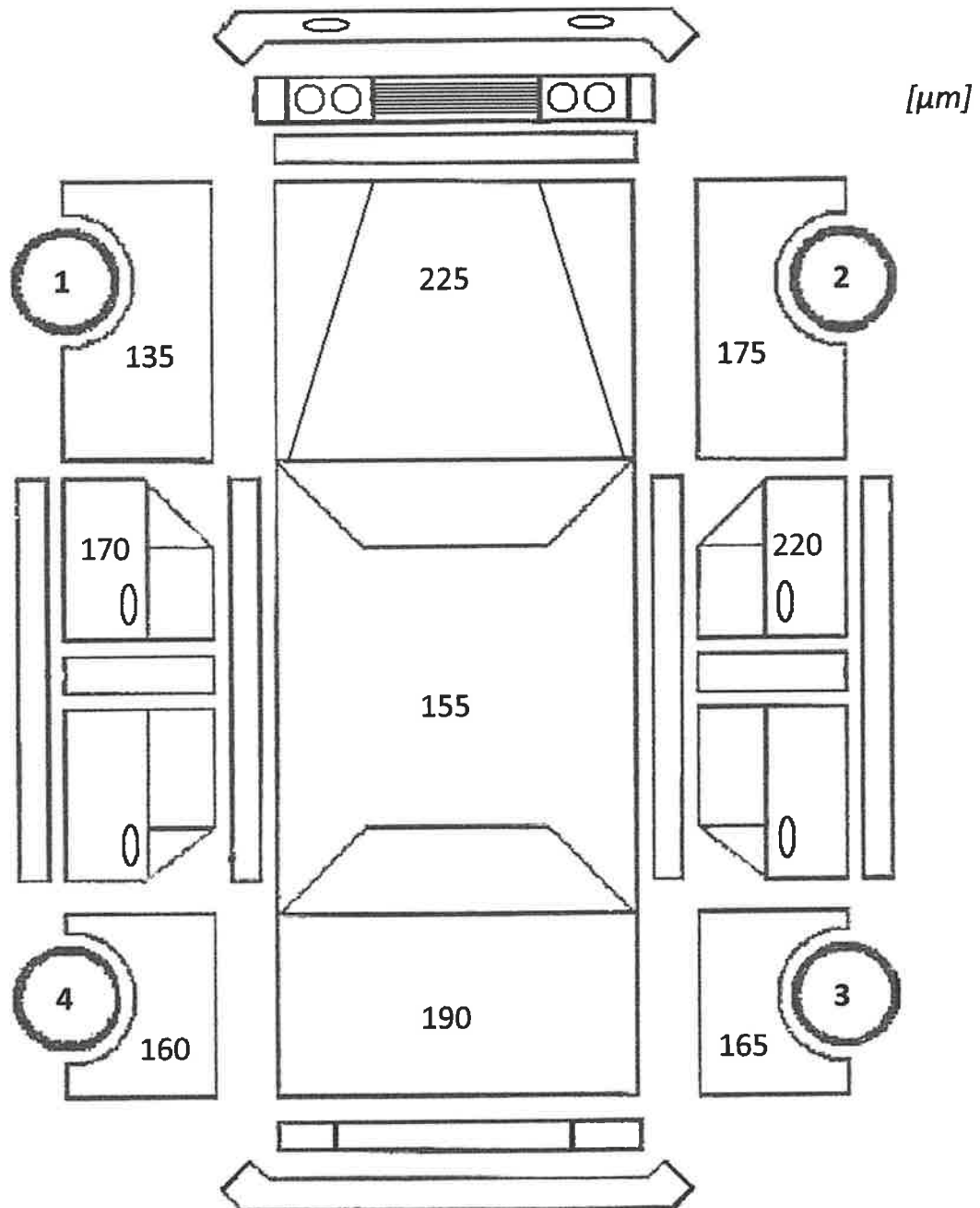

Lp.	Marka/model/rozmiar ogumienia	Wysokość rzeźby bieżnika [mm]
1	Dębica Vivo 145/70 R13	5,0
2	Dębica Vivo 145/70 R13	5,0
3	Dębica Navigator 145/70 R13	6,0
4	Dębica Navigator 145/70 R13	6,0





FIAT, SEICENTO

samochód osobowy, hatchback
899 cm³, benzyna

Rok produkcji **2001**
VIN **ZFA18700000670302**
Polisa OC **aktualna**
Badanie techniczne **brak informacji o ważnym badaniu technicznym**
Status rejestracji **Zarejestrowany**
Ostatni stan drogomierza **121 002 km**

1. Dane techniczne





Moc silnika (kW) **29**
Paliwo **benzyna**
Liczba miejsc ogółem **5**
Liczba miejsc siedzących **5**
Masa własna pojazdu **730 kg**
Maks. masa całkowita ciągniętej przyczepy z hamulcem **400 kg**
Maks. masa całkowita ciągniętej przyczepy bez hamulca **300 kg**
Dopuszczalna masa całkowita **1190 kg**
Liczba osi **2**

2. Dokumenty

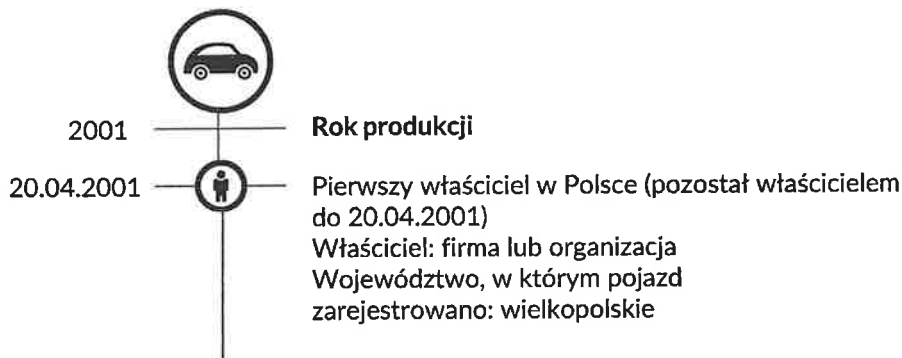



Data wydania aktualnego dokumentu **30.11.2018**
Typ dokumentu **Dowód rejestracyjny**
Stan dokumentu **Odebrany przez właściciela / posiadacza pojazdu**
Data wydania karty pojazdu **09.11.2018**

3. Oś czasu



- 20.04.2001 —  — Pierwsza rejestracja w Polsce
- 20.04.2001 —  — Zmiana właściciela (pozostał właścicielem do 11.04.2006)
Właściciel: firma lub organizacja
Województwo, w którym pojazd zarejestrowano: wielkopolskie
- 11.04.2006 —  — Zmiana właściciela (pozostał właścicielem do 11.04.2006)
Właściciel: firma lub organizacja
Województwo, w którym pojazd zarejestrowano: wielkopolskie
- 11.04.2006 —  — Zmiana właściciela (pozostał właścicielem do 04.10.2018)
Właściciel: firma lub organizacja
Województwo, w którym pojazd zarejestrowano: wielkopolskie
- 11.04.2006 —  — Zmiana właściciela (pozostał właścicielem do 11.04.2006)
Właściciel: firma lub organizacja
Województwo, w którym pojazd zarejestrowano: wielkopolskie
- 11.05.2011 — ● — Okresowe badanie techniczne (ważne do 11.05.2012)
Wynik badania: pozytywny
Numer SKP: PL/001
- 14.05.2012 — ● — Okresowe badanie techniczne (ważne do 14.05.2013)
Wynik badania: pozytywny
Numer SKP: PL/001
- 14.05.2013 — ● — Okresowe badanie techniczne (ważne do 14.05.2014)
Wynik badania: pozytywny
Numer SKP: PL/001
- 04.05.2015 — ● — Okresowe badanie techniczne (ważne do 04.05.2016)
Wynik badania: pozytywny
Numer SKP: PL/001
Odczytany stan drogomierza: 92 840 km
(Uwaga. Stan drogomierza przy badaniu technicznym gromadzimy od 2014)
- 29.09.2016 — ● — Okresowe badanie techniczne (ważne do 29.09.2017)
Wynik badania: pozytywny
Numer SKP: PL/001
Odczytany stan drogomierza: 95 242 km
(Uwaga. Stan drogomierza przy badaniu technicznym gromadzimy od 2014)
- 28.09.2017 — ● — Okresowe badanie techniczne (ważne do 28.09.2018)
Wynik badania: pozytywny
Numer SKP: PL/001
Odczytany stan drogomierza: 107 246 km
(Uwaga. Stan drogomierza przy badaniu technicznym gromadzimy od 2014)
- 28.09.2018 — ● — Okresowe badanie techniczne (ważne do 28.09.2019)
Wynik badania: pozytywny
Numer SKP: PRA/018
Odczytany stan drogomierza: 110 094 km

(Uwaga. Stan drogomierza przy badaniu technicznym gromadzimy od 2014)

04.10.2018		Zmiana właściciela Właściciel: firma lub organizacja Województwo, w którym pojazd zarejestrowano: dolnośląskie
21.10.2019		Okresowe badanie techniczne (ważne do 21.10.2020) Wynik badania: pozytywny Numer SKP: DGR/002/P Odczytany stan drogomierza: 118 890 km (Uwaga. Stan drogomierza przy badaniu technicznym gromadzimy od 2014)
20.10.2020		Okresowe badanie techniczne (ważne do 20.10.2021) Wynik badania: pozytywny Numer SKP: FWS/001/P Odczytany stan drogomierza: 121 002 km (Uwaga. Stan drogomierza przy badaniu technicznym gromadzimy od 2014)
30.01.2022 15:39:20		Wygenerowanie raportu

4. Podsumowanie zdarzeń

Właściciele (od rejestracji do 5
wygenerowania raportu)

5. Stan aktualny

Województwo, w którym pojazd zarejestrowano	dolnośląskie
Polisa OC	aktualna
Data ważności polisy OC	31.12.2022
Badanie techniczne	nieaktualne
Ostatni stan drogomierza	121 002 km
Liczba właścicieli	1
Liczba współwłaścicieli	0

6. Informacje dodatkowe

Uzyskane dane lub informacje (dalej zwane łącznie „danymi”) można wykorzystać tylko na własne ryzyko i na własną odpowiedzialność. Raport został wygenerowany zgodnie z aktualnym stanem Centralnej Ewidencji Pojazdów (CEP). Dane w CEP mogą nie odzwierciedlać stanu rzeczywistego, gdyż m.in.:

- Dane gromadzone w Centralnej Ewidencji Pojazdów przekazują w różnym trybie i terminach różne zobowiązane do tego instytucje, w tym organy zajmujące się rejestracją pojazdów, stacje kontroli pojazdów i Policja,
- Minister Cyfryzacji nie jest co do zasady uprawniony do samodzielnego: sprawdzania, wprowadzania, uzupełniania, aktualizowania, zmieniania lub usuwania gromadzonych danych,
- na dane w CEP mogą mieć wpływ okoliczności związane z ich gromadzeniem (w tym siła wyższa, poziom jakości usług teletransmisyjnych, terminy przekazywania danych).

Podstawa prawna: Art. 80a ust. 2 i art. 80cb ust. 1 i 3 ustawy z dnia 20 czerwca 1997 r. – Prawo o ruchu drogowym (tekst jednolity – Dz. U. z 2020 r. poz. 110).